

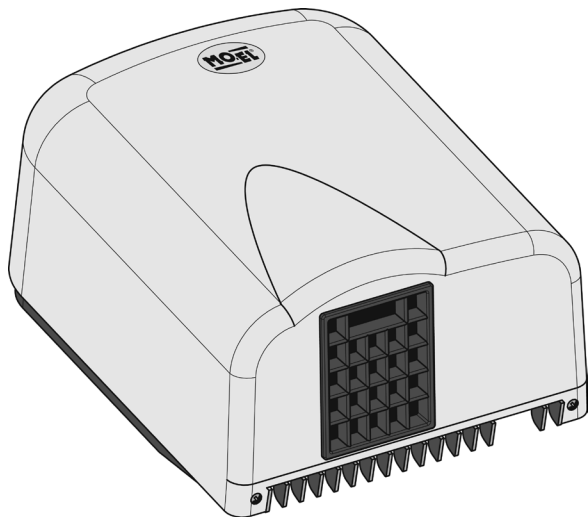

MO-EL S.p.a.

Via Galvani, 18
42027 Montecchio Emilia (RE)
ITALY
tel +39 (0522) 868011
fax +39 (0522) 864223
www.mo-el.com - info@mo-el.com



ASCIUGAMANI DA PARETE - 715/716
WALL MOUNTED HAND DRYER - 715/716

USO E MANUTENZIONE

USE AND MAINTENANCE

EMPLOI ET ENTRETIEN

GEBRAUCH UND WARTUNG

USO Y MANTENIMIENTO

USO E MANUTENÇÃO

الاستعمال والصيانة



AVVERTENZE IMPORTANTI PER LA SICUREZZA

Prima di utilizzare l'apparecchio, leggere attentamente le istruzioni contenute in questo manuale, poiché esso contiene importanti informazioni riguardo alla sicurezza di installazione, l'uso e la manutenzione. Il manuale deve essere conservato e trasmesso al nuovo utente in caso di cessione dell'apparecchio. Il Costruttore si riserva di variare le caratteristiche del prodotto senza alcun preavviso. I dati tecnici sono puramente indicativi.

1. Questo apparecchio è destinato esclusivamente all'impiego per il quale è stato progettato, ovvero asciugare le mani per mezzo di un getto di aria calda. il Costruttore può essere considerato responsabile per danni eventualmente provocati da un impiego inadeguato.
2. Dopo aver disimballato il prodotto verificarne la completezza e assicurarsi che non presenti segni di rotture, danneggiamenti o manomissioni.
3. Tenere il materiale d'imballaggio lontano dai bambini, perché può essere fonte di pericolo.
4. Prima di collegare l'apparecchio alla rete elettrica, assicurarsi che la tensione corrisponda a quella indicata nell'etichetta dati targa posta sull'apparecchio stesso, e che l'impianto elettrico sia conforme alle norme vigenti.
5. L'apparecchio non deve essere installato in aree nelle quali possono essere presenti gas infiammabili o vapori pericolosi.
6. Quando si utilizza il riscaldatore, è necessario seguire alcune regole fondamentali (applicabili a tutti gli apparecchi elettrici):
 - non toccare l'apparecchio con le mani bagnate o umide;
 - non maneggiare l'apparecchio se siete a piedi nudi;
 - non tirare mai il cavo di alimentazione per scollegare l'apparecchio dalla presa di corrente; agire direttamente sulla spina.
7. L'apparecchio può essere utilizzato da bambini di almeno 8 anni (come pure da persone con ridotte capacità fisiche, sensoriali o mentali, o prive di esperienza o della necessaria conoscenza) purché essi siano sotto sorveglianza, oppure dopo che abbiano ricevuto istruzioni relative all'uso sicuro e abbiano compreso i po-

tenziali pericoli. I bambini non devono giocare con l'apparecchio. La pulizia e la manutenzione devono essere fatte dall'utilizzatore e non da bambini privi di sorveglianza. Non apportare modifiche al prodotto che compromettano la sicurezza.

8. Mantenere le connessioni asciutte.
9. Se il cavo di alimentazione è danneggiato evitare di utilizzarlo, ma farlo sostituire dal costruttore o dal suo Servizio Assistenza Tecnica o comunque da una persona con qualifica simile, in modo da prevenire ogni rischio.
10. Scollegare l'apparecchio dall'alimentazione se non lo si utilizza per lunghi periodi.
11. Staccare sempre la spina prima di ogni operazione di manutenzione.
12. Verificare periodicamente l'integrità dell'apparecchio. In caso di imperfezioni non utilizzare l'apparecchio e consultare un Centro Assistenza autorizzato.
13. In caso di malfunzionamento o guasto rivolgersi ad un Centro di Assistenza tecnica autorizzato, richiedendo ricambi originali.



In caso di collegamento fisso alla rete elettrica è necessario interporre a monte della linea di alimentazione un interruttore bipolare con distanza di apertura dei contatti di almeno 3 mm.

Questo asciugamani deve essere fissato fuori dalla portata di una persona che stia utilizzando la vasca da bagno o la doccia.

Scollegare l'apparecchio dalla rete elettrica quando non è utilizzato.

Per legge, non fissare mai l'apparecchio sopra vasche da bagno, lavandini, docce o altri servizi dove possa esservi anche occasionalmente acqua.

CARATTERISTICHE

Gli asciugamani elettronici mod. 715 (con struttura esterna in plastica) e mod. 716 (con struttura esterna in metallo) sono dotati di un doppio dispositivo di protezione sulla resistenza, che arresta automaticamente il funzionamento dopo 60 secondi di uso continuato. Gli apparecchi sono caratterizzati principalmente da alta potenza, facilità di installazione e d'uso, sicurezza ed affidabilità.

ISTRUZIONI DI MONTAGGIO



L'apparecchio è destinato al solo uso interno.

Gli asciugamani possono essere installati esclusivamente a parete, verticalmente e con l'uscita dell'aria rivolta verso il basso.

Assicurarsi che il muro sul quale si pensa di montare l'apparecchio sia solido, e che al suo interno non passino cavi elettrici o tubi dell'acqua.

Collocazione

- L'apparecchio può essere installato ed usato in bagni, cucine, stanze di lavaggio e simili.
- La distanza dal pavimento dovrebbe essere di circa 110 cm.
- Mantenere una distanza di sicurezza tra l'asciugamani e la porta, per evitare colpi accidentali.

Installazione

1. Fare 4 fori nella parete seguendo lo schema riportato in Fig. 1.
2. Separare il guscio esterno dal corpo dell'apparecchio svitando le viti di fissaggio.
3. Fissare il corpo dell'apparecchio alla parete, per mezzo di 4 tasselli (forniti).
4. Fissare il guscio esterno al corpo dell'apparecchio per mezzo delle viti.
5. Inserire la spina nella presa elettrica.

FUNZIONAMENTO

- L'apparecchio funziona automaticamente. Dopo che ci si è lavate le mani, avvicinarle all'apertura d'uscita dell'aria calda, situata nella parte inferiore. Il getto d'aria fuoriesce immediatamente, fornendo un'asciugatura confortevole. Allontanando le mani, l'apparecchio si spegne, evitando il pericolo di contatto con germi nocivi.
- Se si desidera che il getto d'aria esca a temperatura ambiente, disinserire la resistenza premendo il pulsante rosso situato sotto l'apparecchio.
- Per accelerare il tempo di asciugatura, prima di impiegare il dispositivo, scuotere via dalle mani l'acqua in eccesso.

IMPORTANT SAFETY INSTRUCTIONS

Before using your appliance, read carefully the instructions contained in this booklet, which furnish important information regarding installation, use and maintenance safety. The booklet must be kept and delivered to the new user in case of cession of the machine. The Manufacturer reserves the right to vary the features of the product without prior notice. The technical data are merely indicative.

1. This appliance is intended exclusively for the use for which it was created, to dry the hands by means of flowing warm air, and the Producer would not be considered responsible for any damage caused by its improper use.
2. After unpacking, make sure that the appliance is complete and shows no signs of visible damage or tampering.
3. Keep packing materials, which are potential dangers, away from children (plastic bags, styrofoam packing pellets, nails, etc.).
4. Before inserting the plug make sure that the voltage is the same as indicated on the device and the line supply is corresponding to the effective rules.
5. Do not use in presence of gas, inflammable or explosive liquids or substances.
6. Some fundamental rules which apply to all electrical devices must be observed when using the appliance:
 - do not touch the heater with wet hands;
 - do not handle with bare feet;
 - do not pull the electric cord or the device itself to unplug it from the socket; pull the plug directly.
7. The device can be used by children at least 8 years (as well as by persons with reduced physical, sensory or mental capabilities, or lack of experience or required knowledge) provided that they are under surveillance, or after they have been instructed relating to the safe use and have understood the potential dangers. Children should not play with the appliance. Cleaning and maintenance must be performed by the user and not by unsupervised children.
8. Do not bring modifications to the product that compromise the safety.

9. Keep connections dry.
10. If the power supply cord is damaged avoid to use it. Let the Manufacturer, or the After Sale Service, or some similar qualified person replace it, in order to avoid any risk.
11. Disconnect the appliance from the supply line, if you don't use it for a long time.
12. Always unplug the appliance before doing any maintenance operation.
13. Periodically verify the integrity of the appliance. If defects are found, do not use it; call an Authorized After Sale Service.
14. In case of malfunction or fault, call an Authorized After Sale Service, and request original spare parts.



In case of steady connection to the wire, a bipolar circuit breaker with contact opening distance of at least 3 mm must be fitted upstream from the supply line.

This hand dryer must be installed out of the range of a person using the bath or the shower.

Disconnect the appliance from the power supply when not used.

For safety reasons, never attach the device above bath tubs, wash basins, showers, or other fittings where there may be water.

FEATURES

The mod. 715 (with plastic shell) and the mod. 716 (with metal shell) electronic hand dryers have a double protection device in the heating element, that makes the machine stop automatically after 60 seconds of continued work. The main features of the appliances are high power, easy installation and use, safety and reliability.

FITTING INSTRUCTIONS



This appliance is intended for indoor use only

The hands dryers have been specifically designed for vertical attachment on the wall with the air outlet toward the bottom.

Make sure that the wall where you plan to mount the appliance is solid and free of electrical cables or water pipes inside.

Position

- The appliance can be installed and used in bathroom, washroom, kitchen, etc.
- The distance should be around 110 cm from the ground.
- Keep a certain distance between the dryer and the door, to avoid hits when opening and closing the door.

Installation

1. Following the diagram in Fig. 1, drill 4 holes on the wall.
2. Take the shell of the appliance away from the body, unscrewing by a screw-driver.
3. Fasten the body to the wall, by means of 4 dowels (provided).
4. Fasten the shell to the body by screws.
5. Connect the appliance to the power supply.

FUNCTION

- The hand dryer works automatically. After washing your hands, put them near to the wind hole, located at the bottom. The warm air flows immediately. As your hands leave the air outlet, the appliance automatically stops, in order to avoid infection of germs.
- If you wish a cold air flow (ambient temperature) switch the heating element off pushing the red button at the bottom of the appliance
- To short the work time, please shake the water away from your hands before the use.

INSTRUCTIONS IMPORTANTES POUR LA SÉCURITÉ

Avant d'utiliser votre appareil suivez les recommandations contenues dans cette notice car elles donnent des informations importantes en ce qui concerne l'installation, l'utilisation et la sécurité de maintenance. Le manuel doit être conservé et transmis au nouvel usager en cas de cession de l'appareil. Le Constructeur se réserve le droit de modifier les caractéristiques du produit sans aucun préavis. Les caractéristiques techniques sont purement indicatives.

1. Cet appareil est uniquement destiné à l'utilisation pour laquelle il a été conçu, c'est à dire sécher les mains pour moyen d'un flux d'air chaud. Le Fabricant ne pourra être tenu pour responsable en cas de dommage occasionné par un usage non-approprié.
2. Après avoir déballé le produit vérifiez la perfection du contenu en consultant le tableau de la dernière page et assurez-vous que le produit ne présente pas de signes de ruptures, d'endommagements ou d'effractions.
3. Garder le matériel d'emballage loin des enfants, car il peut être source de danger.
4. Avant de brancher l'appareil au réseau électrique s'assurer que la tension de votre installation corresponde à celle indiquée dans la plaque des données sur l'appareil, et que l'installation soit confirme aux règles en vigueur.
5. Ne pas utiliser en présence de gaz, de liquides ou de substances inflammables ou explosives.
6. Certaines règles fondamentales applicables à tous les appareils électriques sont à suivre quand vous utilisez votre l'appareil:
 - ne pas toucher l'appareil avec les mains mouillées;
 - ne pas manier l'appareil avec les pieds nus;
 - ne jamais tirer le câble d'alimentation pour débrancher l'appareil de la prise de courant; agir directement sur la fiche;
7. L'appareil peut être utilisé par des enfants d'au moins 8 ans, ainsi que par des personnes dont les capacités physiques, sensorielles ou mentales seraient réduites, voire qui ne posséderaient pas l'expérience ni les connaissances nécessaires, à condition qu'ils soient surveillés ou qu'ils aient reçu les instructions d'utilisation

nécessaires et qu'ils soient conscients des risques potentiels. Les enfants ne doivent pas jouer avec l'appareil. Le nettoyage et l'entretien doivent être effectués par l'utilisateur et ne doivent pas être confiés à des enfants sans surveillance.

8. Ne pas apporter des modifications au produit que compromettent sa sécurité
9. Maintenir les connexions sèches.
10. Si le câble d'alimentation est endommagé, éviter de lui utiliser. Faire lui substituer du constructeur ou de son Service d'Assistance Technique ou de toute façon d'une personne avec une qualification similaire, pour prévenir chaque risque.
11. Débrancher la fiche de la prise quand l'appareil n'est pas utilisé.
12. Débrancher systématiquement la fiche en cas d'opérations d'entretien.
13. Vérifier périodiquement l'intégrité de l'appareil. En cas d'imperfections vous n'utilisez pas l'appareil et vous consultez un Centre d'Assistance autorisé.
14. En cas de panne ou de mauvais fonctionnement de l'appareil, s'adresser à un Centre d'Assistance Technique agréé et demander d'utiliser des pièces de rechange d'origine.



En cas de connexion stable au réseau électrique, vous devrez monter en amont un interrupteur bipolaire ayant une ouverture des contacts d'au moins 3 mm.

Le sèche-mains doit être fixé hors de la portée d'une personne en train d'utiliser la baignoire ou la douche.

Débrancher l'appareil du réseau lorsque il n'est pas utilisé.

Ne jamais fixer l'appareil au-dessus d'un point d'eau (lavabo, baignoire, endroit où pourrait se trouver, même occasionnellement de l'eau, etc), mais à côté.

CARACTÉRISTIQUES

Les sèche-mains électroniques mod. 715 (avec coque extérieure en plastique) et mod. 716 (avec coque extérieure en métal) sont équipés d'un double dispositif de protection sur la résistance électrique, qui arrête automatiquement le fonctionnement après 60 secondes d'utilisation en continu. Les principales caractéristiques des appareils sont puissance élevée, facilité d'installation et d'emploi, sécurité et fiabilité.

INSTRUCTIONS DE MONTAGE



L'appareil est destiné seulement à un usage intérieur.

Les sèche-mains sont des appareils exclusivement étudiés pour être fixés au mur en verticale, le jet d'air étant toujours dirigé vers le bas (voir les illustrations).

Assurez-vous que le mur sur lequel vous avez l'intention de monter l'appareil soit solide, et qu'à son intérieur ne passe aucun câble électrique ou tuyau de l'eau

Emplacement

- L'appareil peut être installé et utilisé dans les toilettes, les cuisines, les salles de lavage, etc.
- La distance depuis le sol jusqu'au bas du sèche-mains doit être d'environ 110 cm.
- Maintenir une distance de sécurité entre le sèche-mains et la porte de manière à éviter tout choc accidentel.

Installation

1. En suivant le schéma de la Fig.1, pratiquer 4 trous dans le mur.
2. Séparer l'enveloppe extérieure du corps de l'appareil en dévissant les vis de fixation.
3. Fixer le corps de l'appareil au mur à l'aide de 4 chevilles (fournies avec l'appareil).
4. Fixer l'enveloppe extérieure au corps de l'appareil au moyen des vis.
5. Introduire la fiche dans la prise de courant.

FONCTIONNEMENT

- La mise en marche de l'appareil est automatique. Après s'être lavé les mains, les approcher de la sortie de l'air chaud située dans la partie inférieure de l'appareil. L'air chaud sort immédiatement et offre un séchage confortable. En éloignant les mains, l'appareil s'éteint, évitant ainsi tout danger de contact avec des germes nocifs.
- Pour que l'air sorte à une température ambiante, désactiver la résistance en appuyant sur le bouton rouge situé sous l'appareil.
- Pour accélérer le temps de séchage, avant d'utiliser le sèche-mains secouer les mains pour éliminer l'excédent d'eau.

WICHTIGE HINWEISE ZU IHRER SICHERHEIT

Die nachfolgenden Hinweise aufmerksam lesen, da sie wichtige Angaben über die Sicherheit im Hinblick auf Installation, Gebrauch und Wartung des Gerätes enthalten. Dieses Handbuch ist aufzubewahren und bei Abgabe des Geräts an den neuen Anwender zu übergeben. Der Hersteller kann die Merkmale der Produkte ohne vorherige Ankündigung ändern. Bei den technischen Daten sind Abweichungen möglich.

1. Dieses Gerät darf ausschließlich für den vorgesehenen Zweck verwendet werden, das heißt zu trocknen die Hände für Mittel von ein Fluß von warme Luft. Der Hersteller übernimmt keine Haftung, für Schäden am Gerät, die durch unsachgemäße Handhabung entstanden sind.
2. Bitte prüfen Sie das Gerät nach dem Auspacken auf Vollständigkeit und auf sichtbare Beschädigungen.
3. Stellen Sie sicher, daß die Verpackungsmaterialien (Plastikhüllen, Polystyrolschaum, usw.) für Kinder unzugänglich aufbewahrt werden und keine Gefahrenquelle darstellen.
4. Prüfen Sie vor Inbetriebnahme des Gerätes, ob die Netzspannung mit der Spannungsangabe auf dem Typenschild übereinstimmt und ob Ihre elektrische Anlage mit den geltenden Sicherheitsnormen entspricht.
5. Betreiben Sie das Gerät nicht in der Umfeld von Gas, leicht entzündlichen oder explosiven Flüssigkeiten.
6. Bei der Verwendung des Gerätes sollten einige Sicherheitsregeln beachtet werden die für alle Elektrogeräte gelten:
 - Das Gerät nicht mit feuchten oder nassen Händen berühren;
 - Bedienen Sie das Gerät nicht barfuß;
 - Ziehen Sie nicht am Stromkabel oder am Gerät selbst um den Netzstecker aus der Steckdose zu entfernen.
7. Das Gerät kann von Kindern von mindestens 8 Jahren (wie auch von Menschen mit eingeschränkten körperlichen und geistigen Fähigkeiten oder eingeschränkter Sinneswahrnehmung oder ohne Erfahrung oder notwendiger Kenntnis) verwendet werden, sofern diese unter Aufsicht sind oder nachdem sie Anweisungen

zum sicheren Gebrauch erhalten und die möglichen Gefahren verstanden haben. Kinder dürfen nicht mit dem Gerät spielen. Die Reinigung und Wartung muss durch den Benutzer durchgeführt werden und nicht durch unbeaufsichtigte Kinder.

8. Führen Sie keine selbständigen Veränderungen am Gerät durch.
9. Halten Sie die Anschlüsse trocken.
10. Verwenden Sie das Gerät nicht mit defektem / beschädigtem Stromkabel oder Stecker. In diesem Fall geben Sie das Gerät bitte zu Ihrem Händler oder an das zuständige Kundendienstzentrum.
11. Trennen Sie das Gerät vom Stromnetz, wenn Sie es nicht verwenden.
12. Vor jeglicher Wartung ist es nötig das Gerät vom elektrischen Stromnetz abzuschalten.
13. Kontrollieren Sie in regelmäßigen Abständen das Gerät auf Defekte.
14. Sollte das Gerät gar nicht oder nur teilweise funktionieren, wenden Sie sich an Ihr zuständiges Kundendienstzentrum und verlangen Sie die Verwendung von Original Ersatzteilen.



Bei stabiler Verbindung am Stromversorgungsnetz, vor dem Anschluß des Spannungsnetzes muß ein zweipoliger Schalter mit einem Kontaktöffnungsabstand von mind. 3 mm.

Dieser Händetrockner muss ausserhalb des Zugangsbereichs der Personen, die die Badewanne oder die Dusche verwenden, angebracht werden.

Trennen Sie das Gerät von der Stromversorgung, wenn es nicht genutzt wird.

Das Gerät darf nie über Wannen, Duschen, Becken oder anderen wasserhaltigen Behältern montiert werden.

MERKMALE

Die elektronischen Händetrockner Mod. 715 (mit Kunststoffgehäuse) und Mod. 716 (mit Metallgehäuse) sind mit einer zweifachen Schutzvorrichtung am Elektrowiderstand ausgestattet, die das Gerät nach 60 Sekunden Dauerbetrieb automatisch abschaltet. Diese Geräte zeichnen sich hauptsächlich durch ihre hohe Leistung, einfache Installation und Bedienung, Sicherheit und Zuverlässigkeit aus.

MONTAGEANLEITUNG



Das Gerät ist konzipiert nur für den Innenbereich.

Beide Geräte sind für die Wandmontage mit vertikal nach unten gerichtetem Luftstrom konzipiert.

Vergewissern Sie sich, dass hinter der Wand, an der Sie das Gerät befestigen möchten, keine elektrischen Leitungen oder Wasserrohre verlaufen.

Anbringung

- Das Gerät kann in Badezimmern, Küchen, Waschräumen usw. installiert und benutzt werden.
- Der Abstand vom Fußboden sollte ca. 110 cm betragen.
- Achten Sie auf einen ausreichenden Sicherheitsabstand zwischen dem Händetrockner und der Tür, um ein versehentliches Anschlagen zu vermeiden.

Installation

1. Entsprechend der Zeichnung in Abb. 1 vier Löcher in die Wand bohren.
2. Die Außenabdeckung durch Lösen der Befestigungsschrauben vom Gerätekörper abnehmen.
3. Den Gerätekörper mit den 4 (in der Packung beiliegenden) Dübeln an der Wand befestigen.
4. Die Außenabdeckung mit den Schrauben am Gerätekörper befestigen.
5. Den Netzstecker in die Steckdose einführen.

FUNKTIONSWEISE

- Das Gerät arbeitet automatisch. Die Hände nach dem Waschen an die Auslassöffnung der Warmluft an der Unterseite annähern. Die Warmluft strömt unverzüglich aus und trocknet auf angenehme Weise. Beim Wegziehen der Hände schaltet das Gerät automatisch ab, sodass ein Kontakt mit Krankheitserregern vermieden wird.
- Soll die Luft mit Zimmertemperatur ausströmen, den roten Knopf an der Unterseite drücken, um den Heizwiderstand auszuschalten.
- Um die Trocknungszeit zu verkürzen, das überschüssige Wasser vor dem Einschalten des Gerätes von den Händen abschütteln.

INSTRUCCIONES IMPORTANTES PARA LA SEGURIDAD

Antes de utilizar el aparato, leer atentamente las instrucciones contenidas en el presente manual que le proporcionarán importantes indicaciones sobre la seguridad en la instalación, en el empleo y en el mantenimiento. El manual también debe ser conservado a fin de entregarlo a futuros posibles propietarios en caso de venta del aparato. El Fabricante se reserva el derecho de variar las características del producto sin previo aviso. Los datos técnicos son solamente indicativos.

1. Este aparato está destinado exclusivamente al uso por el cual ha estado concebido, es decir secar las manos para medio de un flujo de aire caliente. El Fabricante no será responsable de los daños que pudieran ser causados por un uso inadecuado.
2. Después que el producto sea desempaquetado, comprobar la integridad del contenido y asegurarse que el mismo no presente daños ni alteraciones.
3. Mantener el material de embalaje lejos de los niños, porque puede ser peligroso.
4. Antes de enchufarlo controlar que la tensión de red sea la misma que indica la placa de fábrica situada en el aparato y que la instalación eléctrica sea conforme a las leyes vigentes.
5. No poner en funcionamiento el aparato en presencia de gas, líquidos o sustancias inflamables o explosivas.
6. Precauciones a tener en cuenta antes o durante la utilización de cualquier aparato eléctrico:
 - no usar el aparato si se tienen las manos mojadas;
 - no usar el aparato si se tienen los pies desnudos;
 - no tirar del cable para desenchufar el aparato, hacerlo del enchufe.
7. El aparato puede ser utilizado por niños de al menos 8 años (así como por personas con capacidades físicas, sensoriales o mentales reducidas, o sin experiencia ni los conocimientos necesarios) siempre que estén bajo supervisión o si han recibido instrucciones relativas al uso seguro y hayan comprendido los posibles peligros. Los niños no deben jugar con el aparato. La limpieza y el

mantenimiento deben realizarse por el usuario y no por niños en ausencia de supervisión.

8. No modificar el aparato comprometiendo la seguridad del mismo.
9. Mantener las conexiones secas.
10. No usar si el cable eléctrico o el enchufe están dañados, hacerlas cambiar del Fabricante o de un Servicio Técnico autorizado o de cualquier persona calificada de manera de prevenir todo tipo de riesgo.
11. Desconectar siempre el aparato si no se utiliza.
12. Desconectar siempre el aparato antes de cualquier operación de mantenimiento.
13. Verificar periódicamente la integridad del aparato. En caso de imperfecciones, no utilizarlo y consultar al Servicio Técnico autorizado.
14. En caso de malfuncionamiento dirigirse a un Servicio Técnico calificado que podrá realizar cualquier reparación; utilizar exclusivamente partes originales del Productor.



En caso de conexión estable a la red eléctrica, la línea de alimentación debe contar con un interruptor bi-polar con una distancia de apertura de los contactos de al menos 3 mm.

Este secador de manos debe ser instalado fuera del alcance de una persona que este utilizando la tina del baño o la ducha.

Desconectar el aparato de la red eléctrica cuando no se utilice.

Por motivos de seguridad, no montar el dispositivo en duchas o sobre tinajas del baño, lavabos, u otras instalaciones donde pueda haber agua.

CARACTERÍSTICAS

Los secadores de manos electrónicos mod. 715 (con estructura externa de plástico) y mod. 716 (con estructura externa de metal) tienen un doble dispositivo de protección en la resistencia eléctrica que detiene automáticamente el funcionamiento al cabo de 60 segundos de uso continuo. Las características principales de los aparatos son: alta potencia, facilidad de instalación y de uso, seguridad y fiabilidad.

INSTRUCCIONES DE MONTAJE



El aparato es destinado para uso interno solamente.

Los secadores de manos son aparatos exclusivamente estudiados para la fijación en vertical a la pared, con el chorro de aire siempre dirigido hacia abajo (véase las ilustraciones).

Asegurarse que el muro en el que se piensa montar el aparato sea sólido y que en su interior no pasen cables eléctricos o tubos de agua.

Emplazamiento

- El aparato se puede instalar y utilizar en cuartos de baño, cocinas, locales de lavado, etc.
- La distancia entre el aparato y el suelo debería ser de aproximadamente 110 cm.
- Mantener una distancia de seguridad entre el secador de manos y la puerta, para evitar golpes accidentales.

Instalación

1. Siguiendo el esquema presentado en la Fig. 1, taladrar 4 agujeros en la pared.
2. Separar la carcasa exterior del cuerpo del aparato desenroscando los tornillos de fijación.
3. Fijar el cuerpo del aparato a la pared, utilizando 4 tacos de expansión (suministrados).
4. Fijar la carcasa exterior al cuerpo del aparato utilizando los tornillos.
5. Enchufar la clavija en la toma de la red eléctrica.

FUNCIONAMIENTO

- El aparato funciona automáticamente. Después de lavarse las manos, acercarlas a la boca de salida del aire caliente, situada en la parte inferior. El chorro de aire sale inmediatamente, proporcionando un secado agradable. Alejando las manos el aparato se apaga, con lo cual se evitan el riesgo de contacto con gérmenes nocivos.
- Si se desea que el chorro de aire salga a temperatura ambiente, se puede desactivar la resistencia apretando el botón rojo situado debajo del aparato.
- Para acelerar el tiempo de secado, antes de utilizar el aparato se puede sacudir el exceso de agua de las manos.

IMPORTANTES INSTRUÇÕES PARA A SEGURANÇA

Antes de utilizar o seu aparelho, leia atentamente as instruções contidas neste manual, pois, fornecem importantes indicações relativas à segurança de instalação de uso e manutenção. Este manual deve ser conservado e enviado ao novo utilizador em caso de cessão do aparelho. O Fabricante reserva-se de variar as características do produto sem aviso prévio. Os dados técnicos são simplesmente indicativos.

1. Este aparelho está destinado exclusivamente ao uso para o qual foi criado, ou seja secar as mãos para meio de um fluxo de ar morno o produtor não poderá ser considerado responsável por qualquer dano causado por um uso impróprio.
2. Depois de ter retirado a embalagem verifique que o aparelho esteja intacto e não apresente sinais visíveis de alterações.
3. Mantenha os componentes da embalagem (saquinhos de plástico, elementos de esferovite, etc...) distante do alcance das crianças dado que representam potenciais fontes de perigo.
4. Antes de ligar a tomada, verifique que a voltagem seja a mesma da indicada no aparelho, e que a ligação eléctrica cumpra as normas em vigor.
5. Não ponha a funcionar o aparelho em presença de gases, líquidos ou substâncias inflamáveis ou explosivas.
6. O uso deste aparelho implica o respeito de algumas regras fundamentais:
 - não toque no destruidor de insectos com as mão molhadas;
 - não manuseie o com os pés descalços;
 - não puxe o cabo de alimentação ou o próprio aparelho para desligar a ficha da tomada de corrente eléctrica, desligue -o segurando a ficha.
7. O aparelho pode ser utilizado por crianças com pelo menos 8 anos (bem como por pessoas com reduzidas capacidades físicas, sensoriais ou mentais, ou sem experiência ou do conhecimento necessário) desde que estejam sob vigilância, ou depois que tenham recebido instruções relativas à utilização segura e tenham compreendido os potenciais perigos. As crianças não devem

- brincar com o aparelho. A limpeza e manutenção devem ser feitas pelo utilizador e não por crianças sem supervisão.
8. Não efectuar modificações ao produto que comprometam a sua segurança.
 9. Mantenha as conexões secas.
 10. Não usar o aparelho se o cabo eléctrico ou a ficha estiverem danificados, substitua-o no produtor ou no seu Serviço de Assistência Técnica, ou ainda junto de um técnico qualificado por forma a prevenir qualquer risco.
 11. Desligar a ficha da tomada de corrente eléctrica quando o aparelho não estiver em uso.
 12. Desligar sempre a ficha antes de qualquer operação de manutenção.
 13. Verificar periodicamente o estado do aparelho. Em caso de mau funcionamento, verificar a correcta operacionalidade da instalação de energia eléctrica. Em caso contrário, um Centro de Serviço Técnico qualificado será capaz de efectuar qualquer reparação.
 14. Para um melhor funcionamento do aparelho, utilizar exclusivamente peças sobresselentes fornecidas pelo Produtor.



No caso de conexão estável à rede eléctrica, a montante da linha de alimentação é necessário um bipolar com distância de abertura entre os contactos de pelo menos 3 mm.

Este secador de mão deve ser colocado longe de uma pessoa que esteja a utilizar a banheira ou o duche.

Desligar o aparelho da corrente eléctrica quando não está a ser utilizado.

Nunca fixar o aparelho acima um ponto de água (como lavabo, bacias da lavagem, duche) onde poderia encontrar-se, mesmo também ocasionalmente, da água.

CARACTERÍSTICAS

Os secadores de mão electrónicos mod. 715 (com estrutura externa de plástico) e mod. 716 (com estrutura externa de metal) são dotados com um duplo dispositivo de protecção na resistência eléctrica, que pára automaticamente o funcionamento após 60 segundos de uso contínuo. As características principais dos aparelhos são: alta potência, facilidade de instalação e de uso, segurança e fiabilidade.

INSTRUÇÕES DE MONTAGEM



O aparelho está destinado só para o uso interior.

Os secadores de mão são aparelhos exclusivamente estudados para ser fixados ao muro em posição vertical com o jorro de ar sempre dirigido para baixo (ver as ilustrações).

Controlo que o muro onde será montado o aparelho seja sólido e que no seu interior não passem cabos eléctricos ou tubos de água.

Colocação

- O aparelho pode ser instalado e usado em banheiros, cozinhas, quartos de lavagem, etc.
- A distância do piso deve ser aproximadamente 110 cm.
- Manter uma distância de segurança entre o secador de mãos e a porta de modo a evitar golpes acidentais.

Instalação

1. Seguindo o esquema ilustrado na Fig. 1, praticar 4 furos na parede.
2. Separar a concha externa do corpo do aparelho soltando os parafusos de fixação.
3. Fixar o corpo do aparelho à parede por meio de 4 buchas (fornecidas).
4. Fixar a concha externa ao corpo do aparelho por meio dos parafusos.
5. Inserir a ficha na tomada da rede eléctrica.

FUNCIONAMENTO

- O aparelho funciona automaticamente. Depois que as mãos foram lavadas aproximar as mesmas à abertura de saída do ar quente situada na parte inferior. O jacto de ar sai imediatamente fornecendo uma secagem confortável. Afastando as mãos o aparelho desliga evitando o perigo de contacto com germes nocivos.
- Caso se deseje que o jacto saia na temperatura ambiente desligar a resistência carregando no botão vermelho situado sob o aparelho.
- Para acelerar o tempo de secagem abanar as mãos para eliminar a água em excesso antes de utilizar o dispositivo.

مجففات الأيدي الإلكترونية

تحذيرات هامة للأمان

قبل البدء في استخدام جهازك الخاص، اقرأ بعناية التعليمات الواردة في كتيب الاستخدام، حيث أنها تتضمن معلومات هامة فيما يتعلق بالأمان عند التركيب و الاستخدام و الصيانة. يجب أن تحتفظ بالكتيب و تسليمه للمستخدم الجديد في حالة تخليك عن الجهاز. تحتفظ جهة التصنيع بحق تغيير مواصفات المنتج دون إخطار مسبق. كما تعد البيانات الفنية إرشادية.

1. بعد فك غلاف تعبئة الجهاز، تأكد من تمام المكونات و تأكد من أن المنتج ليس به أية آثار كسر أو تلف أو عبث أيضا.
2. احتفظ بمواد غلاف التعبئة بعيداً عن متناول الأطفال كي لا تمثل مصدر خطورة.
3. قبل توصيل الجهاز بشبكة التغذية الكهربائية، تأكد من أن جهد الشبكة التي لديك تطابق الجهد المذكور على لوحة البيانات الملصقة على الجهاز و أن الشبكة الكهربائية مطابقة للقوانين السارية المفعول.
4. لا يجب تركيب الجهاز في أماكن يحتمل فيها وجود غاز قابل للاشتعال أو أبخرة خطيرة.
5. يجب اتباع بعض القواعد الأساسية التي تطبق على كل الأجهزة الكهربائية عند استخدام منتجك:
 - لا تلمس الجهاز و يديك رطبة أو مبللة.
 - لا تشغل الجهاز و قدميك حافيتين.
 - لا تنزع أبدا سلك التغذية الكهربائية لفصل الجهاز من مأخذ التيار الكهربائي، بل يجب نزع القابس مباشرة.
 - لا تترك الجهاز يستخدم من قبل الأطفال أو أشخاص غير قادرين.
6. لا يعد هذا الجهاز ملائماً للاستخدام من قبل أشخاص (بما في ذلك الأطفال) ذوي القدرات الجسدية أو الحسية أو العقلية المحدودة أو ممن ليس لديهم خبرة أو معرفة بالجهاز إلا تحت المراقبة أو قد تم تدريبهم على كيفية الاستخدام من قبل شخص مسئول عن سلامتهم.
7. احذر استخدام وصلات الإطالة الغير ملائمة.
8. لا تجري تعديلات على المنتج تخل من قواعد الأمان.
9. حافظ على الوصلات جافة دائماً.
10. في حالة تلف سلك التغذية الكهربائية تجنب استخدامه، و قم باستبداله من المورد أو من مركز خدمة الدعم الفني أو من شخص مؤهل لذلك لتجنب وقوع أية مخاطر.
11. افصل الجهاز عن شبكة التغذية الكهربائية في حالة عدم استخدامه لفترات طويلة.
12. افصل القابس قبل القيام بأي عملية صيانة.
13. افحص الجهاز دورياً. و في حالة ظهور عيوب لا تستخدم الجهاز و استشر مركز دعم فني معتمد.
14. في حالة التشغيل الغير سليم أو أي تلف توجه إلى أقرب مركز دعم فني معتمد لطلب قطع غيار أصلية.

في حالة التوصيل الثابت بالشبكة الكهربائية يجب تركيب قاطع للتيار ثنائي القطب بمسافة فتح بين التوصيلات لا تقل عن 3 ملم، وذلك على خط التغذية الكهربائية.



يجب أن يتم تركيب هذا الجهاز بعيداً عن متناول أي شخص يقوم باستخدام حوض الاستحمام أو صنوبر الاستحمام.

افصل الجهاز عن شبكة التغذية الكهربائية في حالة عدم استخدامه لفترات طويلة.

يجب ألا يتم تركيب الجهاز أبداً فوق أحواض الاستحمام، أو أحواض الغسيل، أو صنابير الاستحمام، أو أيضاً أية خدمات يمكن أن يوجد بها ماء بشكل عارض.

المميزات

- المجففات الإلكترونية للأيدي من طراز 715 (ذات هيكل خارجي من البلاستيك) و طراز 716 (ذات هيكل خارجي من المعدن) مزودة بوحدة مزدوجة لحماية المقاومة الكهربائية، والتي تقوم بإيقاف التشغيل آلياً بعد 60 ثانية من الاستخدام المستمر.
- المميزات الأساسية للأجهزة هي: القدرة الكبيرة، وسهولة التركيب والاستخدام، والأمان، وإمكانية الاعتماد عليها.

التركيب الكهربائي

يمكن أن يتم تركيب الجهاز فقط على الحوائط، بشكل رأسي وأن تكون فتحة خروج الهواء متجهة إلى الأسفل.



يجب التأكد من متانة الحائط الذي تنوون تركيب الجهاز عليه، وأنه لا يمر بداخله أسلاك كهربائية أو أنابيب ماء.

موضع التركيب

- يمكن تركيب الجهاز واستخدامه في الحمامات، والمطابخ، وغرف الغسيل، وغيرها.
- يجب أن يكون البعد عن الأرضية حوالي 110 سم.
- يجب الحفاظ على وجود مسافة أمان بين مجفف الأيدي والباب لتجنب الارتطامات غير المقصودة.

التركيب

1. إتباع المخطط الموضح في الشكل 1، قم بعمل أربعة ثقوب في الحائط.
2. قم بفصل الهيكل الخارجي عن جسم الجهاز وذلك بفاك مسامير التثبيت اللولبية.
3. قم بتثبيت جسم الجهاز إلى الحائط بواسطة حاويات المسامير اللولبية (مرفقة مع الجهاز).
4. قم بتثبيت الهيكل الخارجي إلى جسم الجهاز بواسطة المسامير اللولبية.
5. قم بتوصيل القابس بالشبكة الكهربائية.

التشغيل

- يعمل الجهاز آلياً. بعد غسل الأيدي قم بتقريبها من فتحة خروج الهواء الساخن الموجودة في الجزء السفلي من الجهاز. يخرج تدفق الهواء فوراً ليحقق تجفيف مريح. بإبعاد الأيدي ينطفئ الجهاز لتجنب خطر التلامس مع الجراثيم الضارة.
- في حالة الرغبة في خروج تدفق الهواء بدرجة حرارة البيئة المحيطة قم بفصل المقاومة بالضغط على الزر الأحمر الموجود أسفل الجهاز.
- لتسريع وقت التجفيف قم بتخليص الأيدي من المياه الزائدة قبل تشغيل الجهاز.

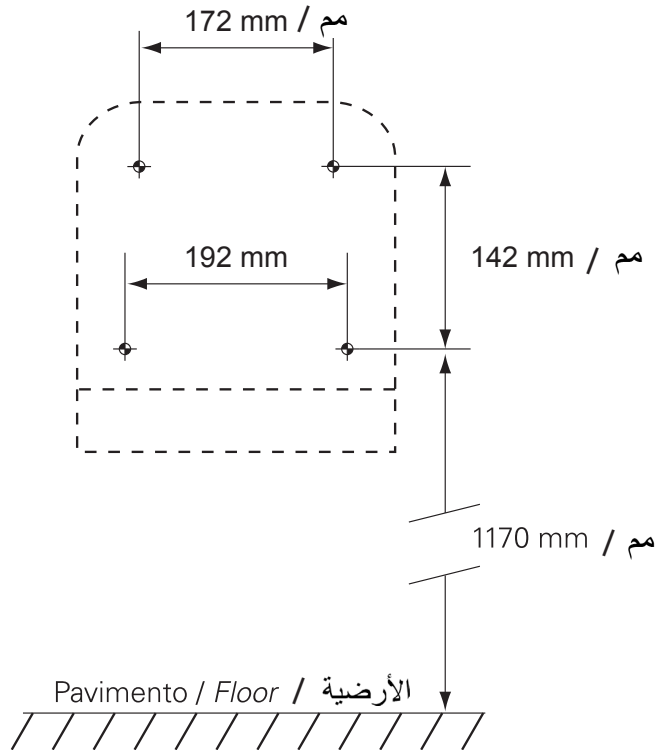

Fig. 1
شكل 1

DATI TECNICI

TECHNICAL DATA

Tensione di alimentazione: Power supply:	230V ~ 50Hz
Potenza: Power:	1650W
Raggio d'azione: Range:	50 ~ 200 mm

I dati tecnici sono puramente indicativi
The technical data are merely indicative.

**INFORMAZIONE IMPORTANTE PER LO SMALTIMENTO
AMBIENTALMENTE COMPATIBILE**

**IMPORTANT INFORMATION CONCERNING THE
ENVIRONMENTALLY COMPATIBLE DISPOSAL OF THE
APPLIANCE**

**INFORMATION IMPORTANTE POUR L'ÉLIMINATION
COMPATIBLE AVEC L'ENVIRONNEMENT**

**WICHTIGE INFORMATION FÜR DEN BENUTZER ZUR
UMWELTFREUNDLICHEN ENTSORGUNG DES GERÄTES**

**INFORMACIÓN IMPORTANTE SOBRE ELIMINACIÓN
RESPECTUOSA CON EL MEDIO AMBIENTE**

**INFORMAÇÕES IMPORTANTES SOBRE A ELIMINAÇÃO
COMPATÍVEL COM O AMBIENTE**



MO-EL Spa

Via Galvani 18
42027 Montecchio Emilia (RE)
Italy

Tel: +39 0522 868011

Fax: +39 0522 864223

www.mo-el.com — info@mo-el.com

IT IMPORTANTE

*Questo prodotto è conforme alla
Direttiva EU 2002/96/EC.*

Il simbolo del cestino barrato riportato sull'apparecchio indica che il prodotto, alla fine della propria vita utile, dovendo essere trattato separatamente dai rifiuti domestici, deve essere conferito in un centro di raccolta differenziata per apparecchiature elettriche ed elettroniche oppure riconsegnato al rivenditore al momento dell'acquisto di una nuova apparecchiatura equivalente.



L'utente è responsabile del conferimento dell'apparecchio a fine vita alle appropriate strutture di raccolta, pena le sanzioni previste dalla vigente legislazione sui rifiuti.

L'adeguata raccolta differenziata per l'avvio successivo dell'apparecchio dismesso al riciclaggio, al trattamento e allo smaltimento ambientalmente compatibile contribuisce ad evitare possibili effetti negativi sull'ambiente e sulla salute e favorisce il riciclo dei materiali di cui è composto il prodotto.

Per informazioni più dettagliate inerenti i sistemi di raccolta disponibili, rivolgersi al servizio locale di smaltimento rifiuti o al negozio in cui è stato effettuato l'acquisto.

I produttori e gli importatori ottemperano alla loro responsabilità per il riciclaggio, il trattamento, lo smaltimento ambientalmente compatibile sia direttamente sia partecipando ad un sistema collettivo.

EN IMPORTANT

This product conforms to EU Directive 2002/96/EC.

This appliance bears the symbol of the barred waste bin. This indicates that, at the end of its useful life, it must not be disposed of as domestic waste, but must be taken to a collection centre for waste electrical and electronic equipment, or returned to a retailer on purchase of a replacement.



It is the user's responsibility to dispose of this appliance through the appropriate channels at the end of its useful life. Failure to do so may incur the penalties established by laws governing waste disposal.

Proper differential collection, and the subsequent recycling, processing and environmentally compatible disposal of waste equipment avoids unnecessary damage to the environment and possible related health risks, and also promotes recycling of the materials used in the appliance.

For further information on waste collection and disposal, contact your local waste disposal service, or the shop from which you purchased the appliance.

Manufacturers and importers fulfil their responsibilities for recycling, processing and environmentally compatible disposal either directly or by participating in collective systems.

FR ATTENTION

Ce produit est conforme à la directive EU 2002/96/EC.

Le symbole représentant une poubelle barrée présent sur l'appareil indique qu'à la fin de son cycle de vie, il devra être traité séparément des déchets domestiques. Il devra donc être confié à un centre de collecte sélective pour appareils électriques et électroniques ou rapporté au revendeur lors de l'achat d'un nouvel appareil.



L'utilisateur est responsable de la remise de l'appareil usagé aux structures de collecte compétentes sous peine des sanctions prévues par la législation sur l'élimination des déchets.

La collecte sélective réalisée avant le recyclage, le traitement et l'élimination compatible avec l'environnement de l'appareil usagé contribue à éviter les nuisances pour l'environnement et pour la santé et favorise le recyclage des matériaux qui composent le produit.

Pour de plus amples informations concernant les systèmes de collecte existants, adressez-vous au service local d'élimination des déchets ou au magasin qui vous a vendu l'appareil.

Les fabricants et les importateurs optempèrent à leur responsabilité en matière de recyclage, de traitement et d'élimination des déchets compatible avec l'environnement directement ou par l'intermédiaire d'un système collectif.

DE ACHTUNG

Dieses Gerät entspricht der EG-Richtlinie 2002/96/EG.

Das Symbol mit der durchgestrichenen Abfalltonne am Gerät bedeutet, dass das Gerät nach seiner Aussonderung nicht im Haushaltsmüll entsorgt werden darf, sondern an einer Sammelstelle für Elektro- und Elektronikgeräte oder beim Kauf eines gleichwertigen Neugerätes beim Händler abzugeben ist.



Der Benutzer hat Sorge zu tragen, dass das Gerät nach seiner Aussonderung an einer geeigneten Sammelstelle abgegeben wird. Ein Nichtbeachten dieser Vorschrift ist gemäß der geltenden Abfallordnung strafbar.

Das geeignete Sortieren von Abfall und nachfolgende Recyceln des aussortierten Gerätes zur umweltverträglichen Entsorgung trägt zum Schutz von Umwelt und Gesundheit bei und dient der Wiederverwendung der recyclingfähigen Materialien, aus denen das Gerät besteht.

Für detailliertere Informationen bezüglich der verfügbaren Sammel-systeme wenden Sie sich an Ihre örtliche Behörde oder an den Händler, bei dem Sie das Gerät gekauft haben.

Die Hersteller und Importeure kommen ihrer Verpflichtung zum umweltfreundlichen Recycling, Verarbeiten und Entsorgen sowohl direkt als auch durch Teilnahme an einem Kollektivsystem nach.

ES ATENCIÓN

Este producto cumple los requisitos de la Directiva EU 2002/96/EC.

El símbolo del contenedor de basura tachado, que hay sobre el aparato, indica que no puede ser eliminado con los desechos domésticos al finalizar su vida útil. Se ha de llevar a un punto de recogida selectiva para aparatos eléctricos o electrónicos o entregar al proveedor durante la compra de un aparato equivalente.



El usuario deberá llevar el aparato a un punto de recogida selectiva para su eliminación, de lo contrario se aplicarán las sanciones previstas por las normas sobre eliminación de desechos.

La recogida selectiva para la reutilización, tratamiento y eliminación respetuosa con el medio ambiente del aparato ayuda a evitar los efectos sobre el medio ambiente y la salud y favorece el reciclaje de los materiales que componen el producto.

Para más información sobre los sistemas de eliminación disponibles, contactar con el servicio local de eliminación de desechos o con la tienda que vendió el aparato.

Los fabricantes y los importadores cumplen con su responsabilidad de recuperación, tratamiento y eliminación respetuosa con el medio ambiente directamente o participando a un sistema colectivo.

PT ATENÇÃO

Este produto está em conformidade com a Directiva EU 2002/96/EC.

O símbolo do caixote com uma barra existente no aparelho indica que o produto, no fim da sua própria vida útil, deve ser tratado separadamente dos resíduos domésticos, devendo ser enviado para um centro de recolha selectiva para aparelhos eléctricos ou electrónicos ou então, devolvido ao revendedor aquando da compra de um novo aparelho equivalente.



O utilizador é responsável pelo envio do aparelho para as estruturas de recolha adequadas, sob pena das sanções previstas na lei em vigor sobre os resíduos.

A recolha selectiva adequada para o envio sucessivo do aparelho eliminado para a reciclagem, para o tratamento e para a eliminação compatível com o ambiente, contribui para evitar possíveis efeitos negativos no ambiente e na saúde, favorecendo a reciclagem dos materiais que compõem o produto.

Para informações mais pormenorizadas sobre os sistemas de recolha disponíveis, dirija-se ao serviço local de eliminação de resíduos, ou à loja onde foi efectuada a aquisição.

Os fabricantes e importadores serão então responsáveis pela reciclagem, tratamento e eliminação compatível com o ambiente, seja directamente seja participando num sistema colectivo.